

CONU

CONTAINERUNTERSTAND

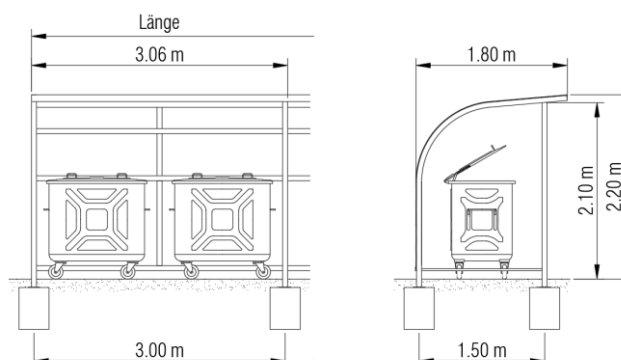

Der Containerunterstand CONU zeichnet sich durch sein transparentes und zeitloses Design aus. Die leicht wirkende Bogenform integriert sich harmonisch in die meisten Umgebungssituationen. Durch seine Höhe von rund 2.20 m und seinem optimal gewählten Dachgewölbe können auch grössere Behälter problemlos bedient werden. Ideal auch zur Realisierung von Multisammelstellen. Diverse Optionen wie bspw. Wände und abschliessbare Türen in verschiedenen Materialien ermöglichen eine individuelle Gestaltung und bieten zusätzlichen Schutz und Sicherheit.

BEZEICHNUNG	GESAMTLÄNGE	ANZAHL FELDER	KAPAZITÄT (800 l)
CONU 1.5	1.56 m	1 Feld	1 Container
CONU 3.0	3.06 m	1 Feld	2 Container
CONU 4.5	4.56 m	1 Feld	3 Container
CONU 6.0	6.06 m	2 Felder	4 Container
CONU 9.0	9.06 m	2 Felder	6 Container
CONU 12.0	12.06 m	4 Felder	8 Container
CONU ...			nach Kundenwunsch

GRUNDAUSFÜHRUNG

- Rahmenteile und Pfetten aus feuerverzinkten Stahlrohren für höchsten Korrosionsschutz (bis 30 Jahre)
- Dachgewölbe aus transparentem und pflegeleichtem Acrylglas (mit Bandstahl und Gummidichtung geklemmt) sorgt für ein optisch leichtes Design und höchste Lichtdurchlässigkeit
- Firstblende aus verzinktem Stahlblech
- Rahmenfüsse mit Fussplatten zum Aufschrauben ermöglichen die vorgängige Erstellung der Fundamente und somit eine effiziente Montage, ein nachträgliches Eingiessen durch eine Drittfirma entfällt

OPTIONEN

- Seitenwände aus Acryl- oder schlagzähem Polycarbonatglas, Stahlgitter, farbigen Schichtstoffplatten etc.
- Dachgewölbe aus transparentem und schlagzähem Polycarbonatglas
- Farbbeschichtung (Duplexierung) des Unterstandes in beliebiger Farbe
- Diverse Optionen wie bspw. Schiebe- oder Flügeltüren, Abfalleimer etc.

BAUSEITIGE LEISTUNGEN

- Maurer-, Elektriker- und Umgebungsarbeiten (Fundamente, Elektro- und Kanalisationsanschlüsse, Belagsarbeiten etc.)