

KUM / KUMK

UNTERSTAND

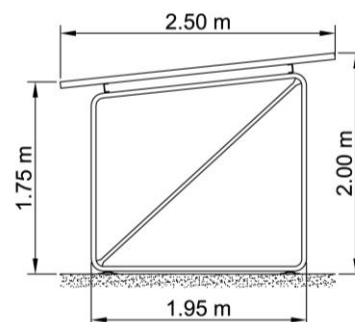
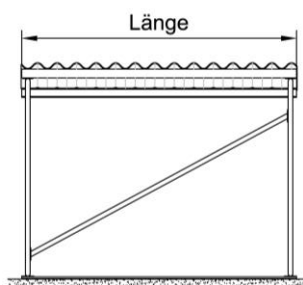

Der Unterstand KUM oder KUMK bietet Abstellplatz für 5 bis 10 Fahrräder, Bikes oder Motorräder, kann aber auch ideal zur Überdachung anderer Gerätschaften oder Materialien verwendet werden. Im Gegensatz zum kleineren Bruder KU ist eine Begehung des Unterstandes möglich. Je nach Ausführung und Wind-Exponierung werden keine Fundamente benötigt. Die Bedachung aus Faserzementwellplatten bietet dauerhaften Wetterschutz bei minimaler Wartung. Optional erhältliche Wände in verschiedenen Materialien ermöglichen eine individuelle Gestaltung und bieten zusätzlichen Schutz und Sicherheit. Da der Unterstand individuell genutzt werden kann, erfolgt die Auslieferung ohne Parkiersystem. Gerne beraten wir Sie über die verschiedenen Möglichkeiten, angepasst auf Ihre Bedürfnisse.

BEZEICHNUNG	GESAMTLÄNGE	ANZAHL FELDER	KAPAZITÄT
KUM	4.00 m	1 Feld	9–10 Fahrräder
KUMK	2.50 m	1 Feld	5 Fahrräder

GRUNDAUSFÜHRUNG

- Rahmenteile aus feuerverzinkten Stahlrohren für höchsten Korrosionsschutz (bis 30 Jahre)
- Dacheindeckung mit nahezu wartungsfreien Faserzementwellplatten, U-Pfetten verzinkt

OPTIONEN

- Dachrinne und Ablaufrohr aus verzinktem Stahlblech
- Seitenwände aus Faserzementplatten, Acryl- oder schlagzähem Polycarbonatglas, Profilblechen Stahl oder Alu, Wellgitter, farbigen Schichtstoffplatten, Holzlamellen etc.
- Dacheindeckung mit farbigen Faserzementwellplatten, beschichteten Profilblechen, transparenten Kunststoff-Profilplatten etc.
- Unterstand in beliebiger Montana-RAL oder NCS-Farbe

BAUSEITIGE LEISTUNGEN

- Maurer- und Umgebungsarbeiten (Fundamente, Kanalisations- / Elektroanschlüsse, Belagsarbeiten etc.)